

# PONY®

## OWNER'S GUIDE

29160



INSTRUCTIONS

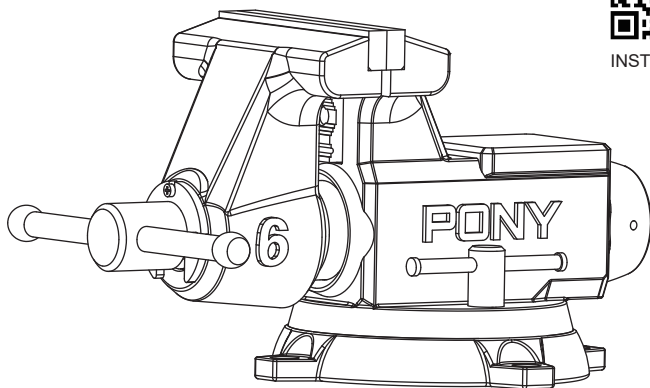

Français p. 6

Español p. 11

### 6" PRO HEAVY-DUTY WORKSHOP BENCH VISE



**Questions, problems, missing parts?** Before returning to your retailer, contact our customer service department at [Customercare@ponyjorgensen.com](mailto:Customercare@ponyjorgensen.com)



Read and understand all instructions. Failure to follow all instructions may result in serious bodily injury. **SAVE THESE INSTRUCTIONS FOR FUTURE REFERENCE.**

Thank you for purchasing PONY product. Your Pro Heavy-Duty Workshop Bench Vise has been engineered and manufactured to our high standard for dependability, ease of operation, and operator safety. When properly cared for, it will give you years of rugged, trouble-free performance.

## IMPORTANT SAFETY INSTRUCTIONS

Misuse of vise can cause serious injury to eyes, hands, limbs, etc.

- To ensure safety, vise must be set up and used properly.
- Before setting up and using, read, understand, and follow all instructions as outlined below.

### WISE MOUNTING:

- Make sure the bench top is properly secured.
- Prior to drilling the mounting holes, check for hidden electrical wires or cords in the drilling path.
- Use appropriate size bolts, nuts, lock and flat washers, in all base mounting holes. Never weld base of vise to a workbench.
- Only hand-tighten swivel base lock down nuts at the sides of the vise.

### OPERATION:

- Always use a vise of proper size and capacity to hold your specific work object.
- Never use a hammer, cheater bar or pipe extension on the spindle handle or base lockdown handle of vise.
- Never unscrew moveable jaw beyond the maximum specified opening of the vise.
- Never use vise as a press for assembly or disassembly of objects.
- When working with anvil, do not strike it directly with a hardened tool. It could chip the anvil or the tool.
- Do not use while you are tired or under the influence of drugs, alcohol, or medication.
- Wear ANSI approved safety glasses and heavy-duty work gloves during use.
- Do not wear loose clothing or jewelry while operating vise as they can become caught in moving parts. Always wear restrictive hair covering and anti slip footwear while operating vise.
- **NOTE:** The spindle handle has been engineered to bend if excessive clamping pressure is applied, to prevent potential damage to vise.

 **WARNING:** This product can expose you to chemicals including lead which is know to the State of California to cause cancer and birth defects or other reproductive harm. For more information go to <http://www.p65warnings.ca.gov>.

## SPECIFICATIONS

Model	Jaw Width	Jaw Opening	Throat Depth	Pipe Jaw Capacity	Clamping Force	Weight
29160	6in.(152mm)	6in.(152mm)	3-1/2in.(89mm)	1/2in. - 2-3/4in. (13mm - 70mm)	8,800lb.(4,000kgs)	36.4lb.(16.5kgs)

## PACKAGE CONTENTS

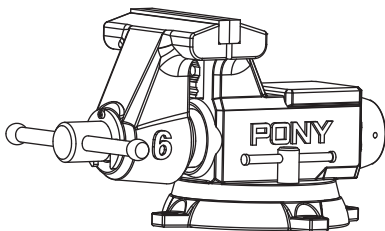

Vise x 1



User Manual x 1

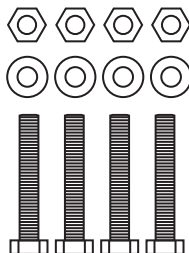

4 Set of M10\*70mm Hex Bolts,  
Nuts & Flat washers

**NOTE:** You may use hardware of your own, as long as it fits the base mounting holes and your workbench.

## PARTS LIST

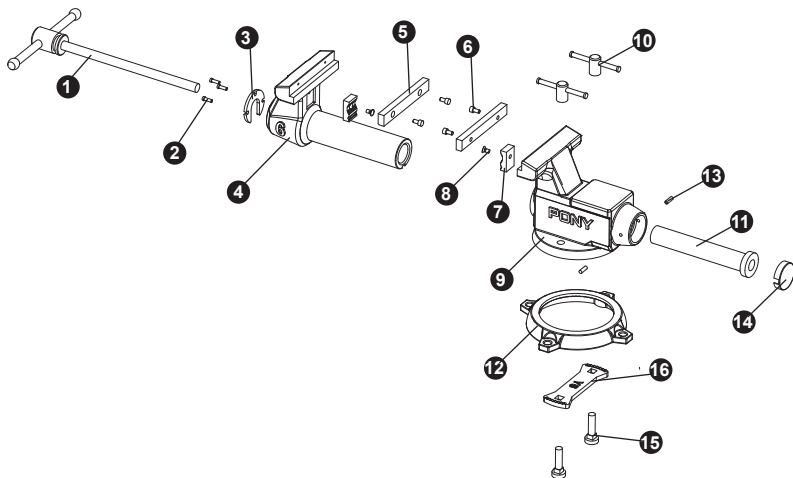

## PARTS LIST

Part	Description	Quantity
1	Spindle Handle Assemble	1
2	Socket Cap Screw M6 x 12	3
3	U-Shaped Steel Spindle Retainer	1
4	Movable Jaw	1
5	Steel Jaw Plate	2
6	Socket Cap Screw M6 x 12	4
7	Pipe Jaw	2
8	Socket Countersunk Screw M6 x 12	2
9	Vise Body	1
10	Lockdown Handle	2
11	Nut	1
12	Swivel Base	1
13	Lock Pin	2
14	End Cap	1
15	Carriage Bolt M12 x 50	2
16	Base Plate	1

## MOUNTING INSTRUCTIONS

Most right handed people prefer a vise mounted on the left end of the bench. The opposite being true for the left handed.

Drill four 12mm diameter holes. Mount vise with four M10 bolts, better 2 inches longer than the bench top thickness, flat washers and nuts.

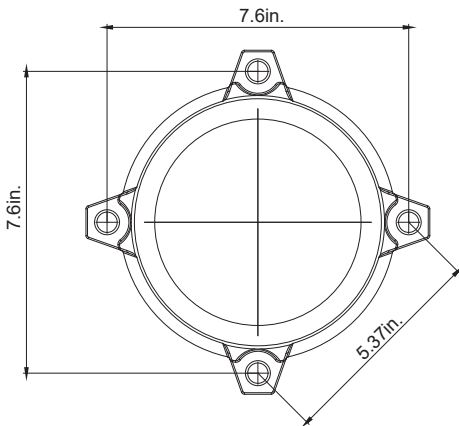

## MAINTENANCE

- Give the vise a quick wipe down after each use to make sure it's dry and clean.
- Keep machined surfaces and all moving parts clean and free of dirt, chips and foreign materials.
- Periodically check that the mounting bolts have not loosened. Tighten as necessary.

## WARRANTY

LIMITED LIFETIME WARRANTY: Pony | Jorgensen warrants this product a limited lifetime warranty to the original purchaser for as long as the original purchaser owns the product against deficiencies in material and workmanship. This LIMITED LIFETIME WARRANTY does not cover products that are improperly used, abused, or altered, or damaged due to improper repair. Deficient products will be replaced or repaired. Please contact [customer@ponyjorgensen.com](mailto:customer@ponyjorgensen.com)

 **WARNING:** To ensure user safety and maintain the vise's functionality, DO NOT attempt to open the end cap of the fully enclosed vise. Failure to do so will void the Limited Lifetime Warranty.

# PONY®

## GUIDE D'UTILISATION

29160



INSTRUCTIONS

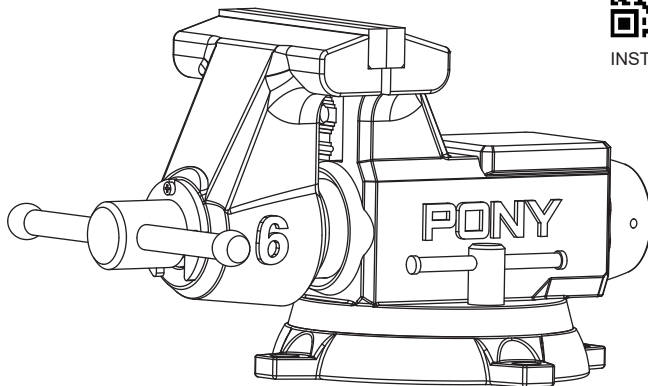

### ÉTAU D'ÉTABLI D'ATELIER PRO À USAGE INTENSIF DE 6"



**Questions, problèmes, pièces manquantes ?** Avant de retourner le produit à votre détaillant, contactez notre service clientèle à [Customercare@ponyjorgensen.com](mailto:Customercare@ponyjorgensen.com)



Lisez et comprenez toutes les instructions. Le non-respect de ces instructions peut entraîner des blessures corporelles graves. **CONSERVEZ CES INSTRUCTIONS POUR RÉFÉRENCE ULTÉRIEURE.**

Merci d'avoir acheté le produit PONY. Votre Étau d'établi d'atelier pro à usage intensif a été conçu et fabriqué conformément à nos normes strictes en matière de fiabilité, de facilité d'utilisation et de sécurité de l'opérateur. S'il est correctement entretenu, il vous offrira des années de performances robustes et sans problème.

## INSTRUCTIONS DE SÉCURITÉ IMPORTANTES

Une mauvaise utilisation de l'étau peut entraîner des blessures graves aux yeux, aux mains, aux membres, etc.

- Pour garantir la sécurité, l'étau doit être installé et utilisé correctement.
- Avant de l'installer et de l'utiliser, lisez, comprenez et suivez toutes les instructions décrites ci-dessous.

### MONTAGE DE L'ÉTAU :

- Assurez-vous que le dessus de l'établi est correctement fixé.
- Avant de percer les trous de montage, vérifiez qu'il n'y a pas de fils ou de cordons électriques cachés dans le chemin de perçage.
- Utilisez des boulons, des écrous, des rondelles de blocage et des rondelles plates de taille appropriée dans tous les trous de montage de la base. Ne soudez jamais la base de l'étau à un plan de travail.
- Ne serrez qu'à la main les écrous de blocage de la base pivotante sur les côtés de l'étau.

### UTILISATION :

- Utilisez toujours un étau de taille et de capacité adaptées à votre objet spécifique à travailler.
- N'utilisez jamais de marteau, de barre de triche ou de rallonge de tuyau sur la poignée de la broche ou la poignée de verrouillage de la base de l'étau.
- Ne dévissez jamais la mâchoire mobile au-delà de l'ouverture maximale spécifiée de l'étau.
- N'utilisez jamais l'étau comme presse pour l'assemblage et le désassemblage des objets.
- Lorsque vous travaillez avec une enclume, ne la frappez pas directement avec un outil trempé. Cela pourrait ébrécher l'enclume ou l'outil.
- N'utilisez pas l'étau lorsque vous êtes fatigué ou sous l'influence de drogues, d'alcool ou de médicaments.
- Portez des lunettes de sécurité homologuées ANSI et des gants de travail robustes pendant l'utilisation.
- Ne portez pas de vêtements amples ni de bijoux lorsque vous utilisez l'étau, car ils peuvent être coincés dans les pièces mobiles. Portez toujours un couvre-chef restrictif et des chaussures antidérapantes lorsque vous utilisez l'étau.
- **REMARQUE :** La poignée de la broche a été conçue pour se plier si une pression de serrage excessive est appliquée, afin d'éviter d'endommager l'étau.

**⚠ AVERTISSEMENT :** Ce produit peut vous exposer à des produits chimiques, notamment au plomb, qui est reconnu par l'État de Californie comme causant de cancers, de malformations congénitales ou d'autres troubles de la reproduction. Pour plus d'informations, consultez le site <http://www.p65warnings.ca.gov>.

## SPÉCIFICATIONS

Modèle	Largeur de la mâchoire	Ouverture de la mâchoire	Profondeur de la gorge	Capacité de la mâchoire pour tuyau	Force de serrage	Poids
29160	152 mm (6 po.)	152 mm (6 po.)	89 mm (3-1/2 po.)	13mm - 70mm (1/2 po. - 2-3/4 po.)	4 000 kg (8 800 livres)	16,5 kgs (36,4 livres)

## CONTENU DE L'EMBALLAGE

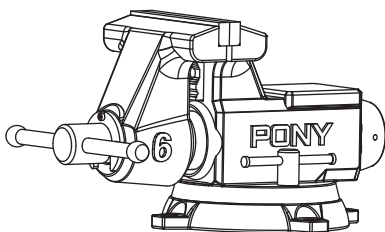

Étau x 1



Manuel d'utilisation x 1

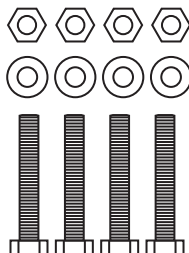

4 jeux de boulons hexagonaux  
M10 x 70 mm, écrous et  
rondelles plates

**REMARQUE :** Vous pouvez utiliser votre propre matériel, à condition qu'il s'adapte aux trous de montage de la base et à votre plan de travail.

## LISTE DES PIÈCES

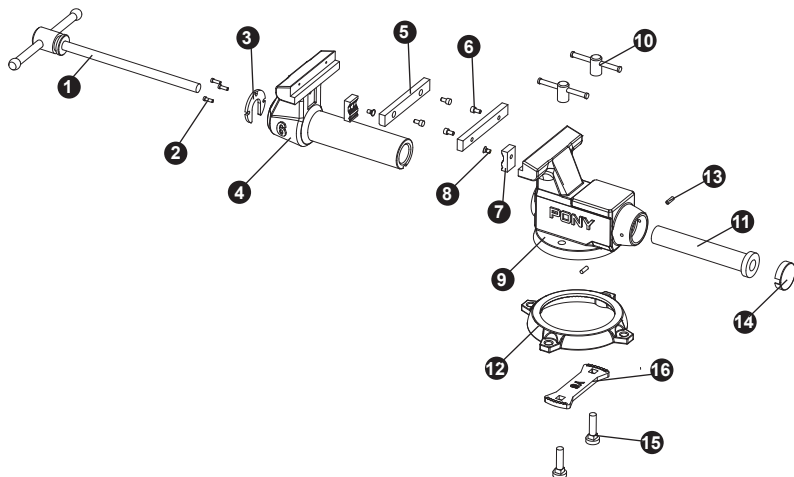

## LISTE DES PIÈCES

Pièce	Description	Quantité
1	Assemblage de la poignée de la broche	1
2	Vis à tête cylindrique M6×12	3
3	Support de broche en acier en forme de U	1
4	Mâchoire mobile	1
5	Plaque de mâchoire en acier	2
6	Vis à tête cylindrique M6×12	4
7	Mâchoire pour tuyau	2
8	Vis à tête fraisée cylindrique M6×12	2
9	Corps de l'étau	1
10	Poignée de verrouillage	2
11	Écrou	1
12	Base pivotante	1
13	Goupille de verrouillage	2
14	Embout	1
15	Boulon de carrosserie M12×50	2
16	Plaques de base	1

## INSTRUCTIONS DE MONTAGE

La plupart des droitiers préfèrent un étau monté à l'extrémité gauche de l'établi. L'inverse est possible pour les gauchers.

Percez quatre trous de 12 mm de diamètre. Montez l'étau avec quatre boulons M10, de préférence 2 pouces plus longs que l'épaisseur de l'établi, des rondelles plates et des écrous.

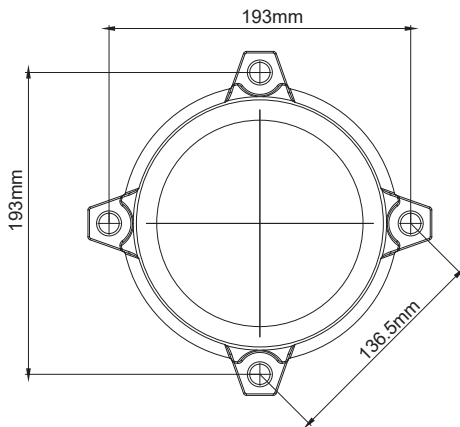

## ENTRETIEN

- Essuyez rapidement l'étau après chaque utilisation pour vous assurer qu'il est sec et propre.
- Maintenez les surfaces usinées et toutes les pièces mobiles propres et exemptes de saleté, de copeaux et de matériaux étrangers.
- Vérifiez périodiquement que les boulons de montage ne se sont pas desserrés. Serrez-les si nécessaire.

## GARANTIE

**GARANTIE LIMITÉE À VIE** : Pony | Jorgensen offre à l'acheteur initial une garantie limitée à vie contre les défauts de matériaux et de fabrication tant que l'acheteur initial possède le produit. Cette **GARANTIE LIMITÉE À VIE** ne couvre pas les produits mal utilisés, abusés, modifiés ou endommagés en raison d'une réparation incorrecte. Les produits défectueux seront remplacés ou réparés. Veuillez contacter [customercare@ponyjorgensen.com](mailto:customercare@ponyjorgensen.com)

**⚠ AVERTISSEMENT** : Pour assurer la sécurité de l'utilisateur et maintenir la fonctionnalité de l'étau, **NE TENTEZ PAS** d'ouvrir le capuchon de l'étau entièrement fermé. Le non-respect de cette consigne annulera la garantie à vie limitée.

# PONY®

## INSTRUCCIONES DE USO

29160



INSTRUCCIONES

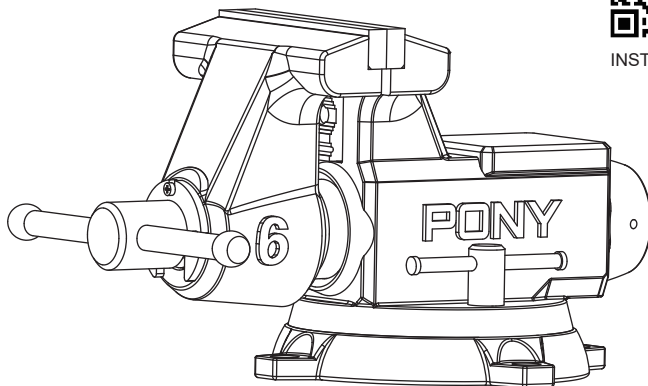

### TORNILLO DE BANCO PROFESIONAL DE 6" PARA TALLER DE USO PESADO



**¿Preguntas, problemas, piezas que faltan?** Antes de devolverla a su distribuidor, póngase en contacto con nuestro servicio de atención al cliente:  
[Customercare@ponyjorgensen.com](mailto:Customercare@ponyjorgensen.com)



Lea y comprenda todas las instrucciones. No seguir todas las instrucciones puede dar como resultado lesiones graves. **GUARDE ESTAS INSTRUCCIONES PARA FUTURAS REFERENCIAS.**

Muchas gracias por comprar los productos PONY . Su Pro Heavy-Duty Tornillo de Banco para Taller ha sido diseñada y fabricada conforme a nuestras elevadas normas de calidad para brindar un servicio confiable, que sea fácil de usar y seguro para el operador. Con el cuidado adecuado, le brindará años de rendimiento resistente y sin problemas.

## INSTRUCCIONES IMPORTANTES DE SEGURIDAD

El uso indebido de un tornillo de banco puede causar lesiones graves en los ojos, las manos, las extremidades, etc.

- Para garantizar la seguridad, el tornillo de banco debe instalarse y utilizarse correctamente.
- Antes de instalar y utilizar el tornillo de banco, lea, comprenda y siga todas las instrucciones descritas a continuación.

### MONTAJE DEL TORNILLO DE BANCO:

- Asegúrese de que la superficie del banco esté correctamente asegurada.
- Antes de perforar los agujeros de montaje, verifique que no haya cables eléctricos ocultos en la trayectoria de perforación.
- Use pernos, tuercas, arandelas de seguridad y planas del tamaño adecuado en todos los agujeros de montaje de la base. Nunca suelde la base del tornillo de banco a un banco de trabajo.
- Apriete a mano únicamente las tuercas de bloqueo de la base giratoria en los lados del tornillo de banco.

### FUNCIONAMIENTO:

- Siempre use un tornillo de banco de tamaño y la capacidad adecuados para sujetar su objeto de trabajo específico.
- Nunca use un martillo, una barra de extensión o un tubo adicional en la manivela del husillo o en la palanca de bloqueo de la base del tornillo de banco.
- Nunca desenrosque la mordaza móvil más allá de la apertura máxima especificada del tornillo de banco.
- Nunca utilice el tornillo de banco como prensa para ensamblar o desmontar objetos.
- Al trabajar con el yunque, no lo golpee directamente con una herramienta endurecida. Esto podría astillar el yunque o la herramienta.
- No lo utilice si está cansado o bajo los efectos de drogas, alcohol o medicamentos.
- Use gafas de seguridad aprobadas por ANSI y guantes de trabajo resistentes durante el uso.
- No use ropa holgada ni joyas mientras opera el tornillo de banco, ya que pueden quedar atrapadas en las partes móviles. Siempre utilice una cubierta ajustada para el cabello y calzado antideslizante mientras opera el tornillo de banco.
- **NOTA:** La manivela del husillo ha sido diseñada para doblarse si se aplica una presión de sujeción excesiva, con el fin de evitar posibles daños al tornillo de banco.

**⚠ ADVERTENCIA:** Este producto puede exponerle a sustancias químicas como el plomo, que según el estado de California, este provoca cáncer y defectos de nacimiento u otros daños reproductivos. Para más información, visite <http://www.p65warnings.ca.gov>.

## ESPECIFICACIONES

Modelo	Ancho de la mordaza	Apertura de la mordaza	Profundidad de garganta	Capacidad de la mordaza para tubos	Fuerza de sujeción	Peso
29160	6in. (152mm)	6in. (152mm)	3-1/2in. (89mm)	1/2in. - 2-3/4in. (13mm - 70mm)	8,800lb.(4,000kgs)	36,4lb.(16,5kgs)

## CONTENIDO DEL PAQUETE

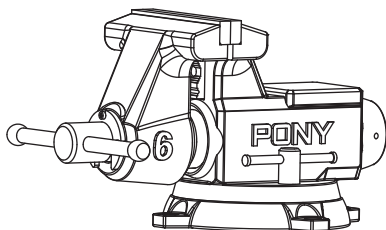

Tornillo de banco x1



Manual del usuario x1

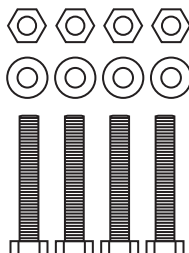

4 juegos de pernos hexagonales  
M10\*70 mm, tuercas y  
arandelas planas.

**NOTA:** Puede usar herrajes propios, siempre que se ajusten a los agujeros de montaje de la base y a su banco de trabajo.

## LISTA DE PIEZAS

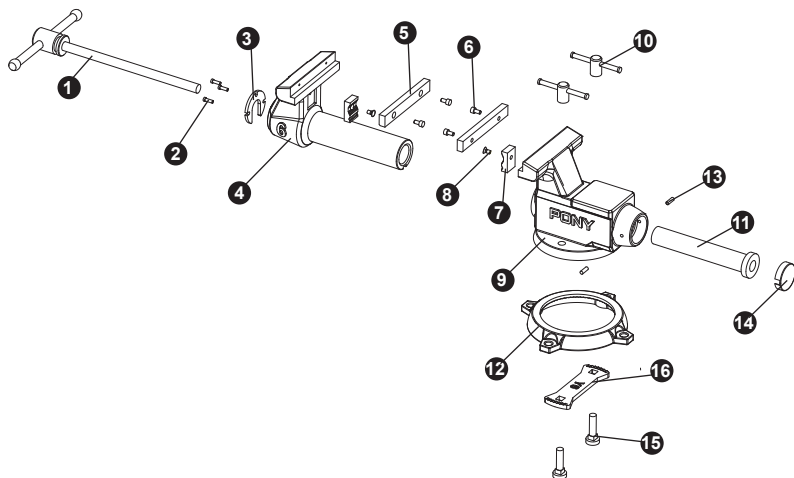

## LISTA DE PIEZAS

Pieza	Descripción	Cantidad
1	Montaje de la manivela del husillo	1
2	Tornillo de cabeza cilíndrica con hexágono interior M6 x 12	3
3	Retenedor de Husillo en Forma de U de Acero	1
4	Mordaza móvil	1
5	Placa de mordaza de acero	2
6	Tornillo de cabeza cilíndrica con hexágono interior M6 x 12	4
7	Mordaza para tubos	2
8	Tornillo avellanado con hexágono interior M6 x 12	2
9	Cuerpo del tornillo de banco	1
10	Manivela de bloqueo	2
11	Tuerca	1
12	Base giratoria	1
13	Pasador de bloqueo	2
14	Tapón	1
15	Perno de carruaje M12 x 50	2
16	Placa de base	1

## INSTRUCCIONES DE MONTAJE

La mayoría de las personas diestras prefieren un tornillo de banco montado en el extremo izquierdo del banco de trabajo. Lo contrario ocurre con las personas zurdas.

Perfore cuatro agujeros de 12mm de diámetro Monte el tornillo de banco con cuatro pernos M10, preferiblemente 2 pulgadas más largas que el grosor de la superficie del banco, junto con arandelas planas y tuercas.

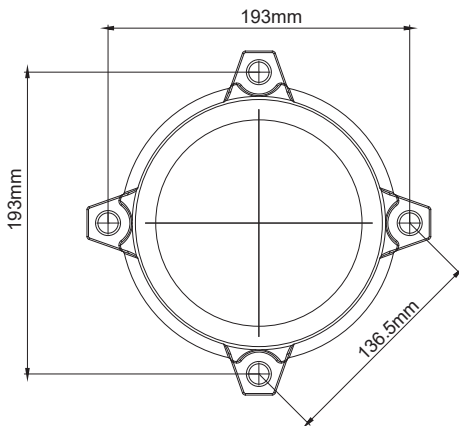

## MANTENIMIENTO

- Limpie rápidamente el tornillo de banco después de cada uso para asegurarse de que esté seco y limpio.
- Mantenga las superficies mecanizadas y todas las partes móviles limpias y libres de suciedad, virutas y materiales extraños.
- Verifique periódicamente que los pernos de montaje no se hayan aflojado. Apriete según sea necesario.

## GARANTÍA

**GARANTÍA LIMITADA DE POR VIDA:** Pony | Jorgensen garantizan este producto con una garantía limitada de por vida al comprador original, mientras el comprador original sea propietario del producto, contra deficiencias en materiales y mano de obra. Esta GARANTÍA LIMITADA DE POR VIDA no cubre productos que se utilicen incorrectamente, se abuse de ellos, se alteren o se dañen debido a una reparación inadecuada. Los productos deficientes serán sustituidos o reparados. Póngase en contacto con [customercare@ponyjorgensen.com](mailto:customercare@ponyjorgensen.com)

**⚠️ ADVERTENCIA:** Para garantizar la seguridad del usuario y mantener la funcionalidad del tornillo de banco, **NO INTENTE** abrir la tapa del tornillo de banco completamente cerrado. El incumplimiento de esta advertencia anulará la Garantía Limitada de por Vida.

**PONY | JORGENSEN**

Saddle Brook, NJ 07663 USA

[ponyjorgensen.com](http://ponyjorgensen.com)   

Made in China | Fabriqué en Chine | Hecho en China